

TANKSCHUTZBÜGEL SOLID/TANK GUARD SOLID

YAMAHA Ténéré 700 World Raid (2022-2024)

YAMAHA Ténéré 700 World Rally (2023-2024)

Art.Nr./Item-no.:

5024579 00 01 schwarz/black



Inhalt

1x 700012947 Tankschutzbügel links
1x 700012948 Tankschutzbügel rechts
1x 700012949 Halteadapter
1x 700012950 Schraubensatz:

2	Sechskantschraube M8x65
2	Sechskantschraube M6x16
4	Zylinderschraube M8x40
2	Zylinderschraube M8x25
1	Zylinderschraube M6x80
1	Zylinderschraube M6x65
4	Selbstsichernde Mutter M8
2	Selbstsichernde Mutter M6
2	Karoseriescheibe Ø6,4xØ20
6	Karoseriescheibe Ø6,4xØ18
10	U-Scheibe Ø8,4
2	U-Scheibe Ø8,4x3
4	Aludistanz Ø18xØ9x12
1	Aludistanz Ø18xØ7x30 schwarz
1	Aludistanz Ø18xØ7x45 schwarz
2	Verbindungsstück Ø25
2	Abdeckkappe M8

Content

1x 700012947 Tank guard left
1x 700012948 Tank guard right
1x 700012949 Holding adapter
1x 700012950 Screw kit:

2	Hexagon screw M8x65
2	Hexagon screw M6x16
4	Allen screw M8x40
2	Allen screw M8x25
1	Allen screw M6x80
1	Allen screw M6x65
4	Self lock nut M8
2	Self lock nut M6
2	Body Washer Ø6,4xØ20
6	Body Washer Ø6,4xØ18
10	Washer Ø8,4
2	Washer Ø8,4x3
4	Alu spacer Ø18xØ9x12
1	Alu spacer Ø18xØ7x30 black
1	Alu spacer Ø18xØ7x45 black
2	Connector Ø25
2	Plastic cap M8





Benötigte Werkzeuge / Required tools

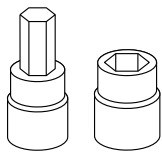

Set

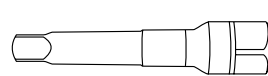

Verlängerung/extension

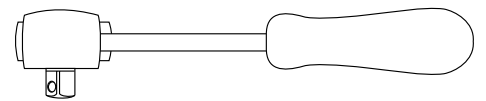

Ratsche/Ratchet

Wichtig / Important:

Beachten Sie die in Ihrem Land geltenden Zulassungsbestimmungen.
Für den Bereich der BRD gilt: Ein Eintrag in die Fahrzeugpapiere ist nicht erforderlich.

Wir empfehlen, die Montage in einer Fachwerkstatt durchführen zu lassen. Bei der Montage, alle zugänglichen Schrauben vorerst nur locker andrehen, sodass eine spannungsfreie Montage gewährleistet wird. Beim Anziehen der Schrauben, Anzugsmomente beachten.

We recommend having the installation carried out in a professional workshop. During installation, tighten all accessible screws loosely at first to ensure tension-free installation. When tightening the screws, observe the tightening torques.

Vorbereitende Maßnahmen / Preparatory actions

Jeweils die beiden Schrauben der oberen Rahmenbefestigung **2**, jeweils die obere Schraube der Motorschutzplatte, **4** **5** sowie die beiden Schrauben der Cockpithalterung **1** entfernen, alle Schrauben entfallen. Die abgesetzten Hülsen der Cockpitterschraubung werden wiederverwendet.

Remove the two screws of the upper frame mounting **2**, the upper screw of the skid plate **4** **5** and the two screws of the cockpit mounting, **1** all screws are omitted. Re-use the cockpit screw sleeves that have been removed.

Montageanleitung / Installation Instruction

Montage Halteadapter vorne:

An der Cockpithalterung mit den Sechskantschrauben M8x65 und U-Scheiben $\text{\O}8,4 \times 3$. Mit U-Scheibe $\text{\O}8,4$ und selbstsichernden Muttern M8 sichern.

Fastening of the holding adapter front:

At the cockpit bracket with hexagon screws M8x65 and washers $\text{\O}8,4 \times 3$. With washers $\text{\O}8,4$ and self lock nuts M8.

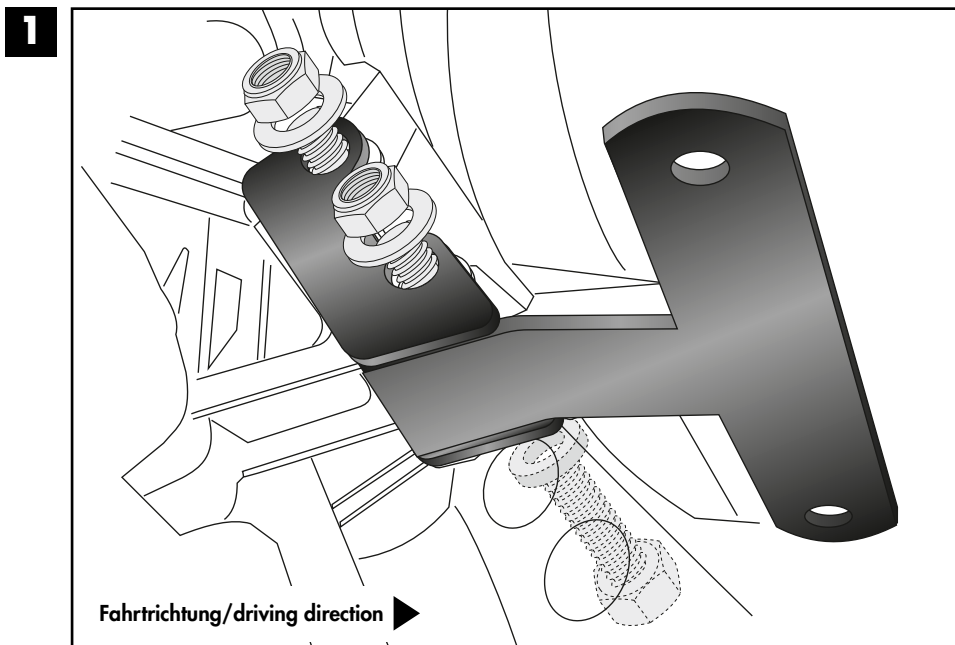
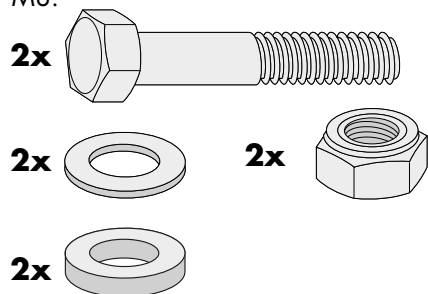

Montage Tankschutzbügel rechts/links hinten:

An der oberen Rahmenbefestigung mit den Zylinderschrauben M8x40 und U-Scheiben $\text{\O}8,4$. Zwischen Lasche und Rahmen die Aludistanzen $\text{\O}18 \times \text{\O}9 \times 12$ fügen.

Fastening of the Tank guard right/left rear:

On the upper frame attachment with the allen screws M8x40 and washers $\text{\O}8,4$. Insert alu spacers $\text{\O}18 \times \text{\O}9 \times 12$ between the bracket and the frame.

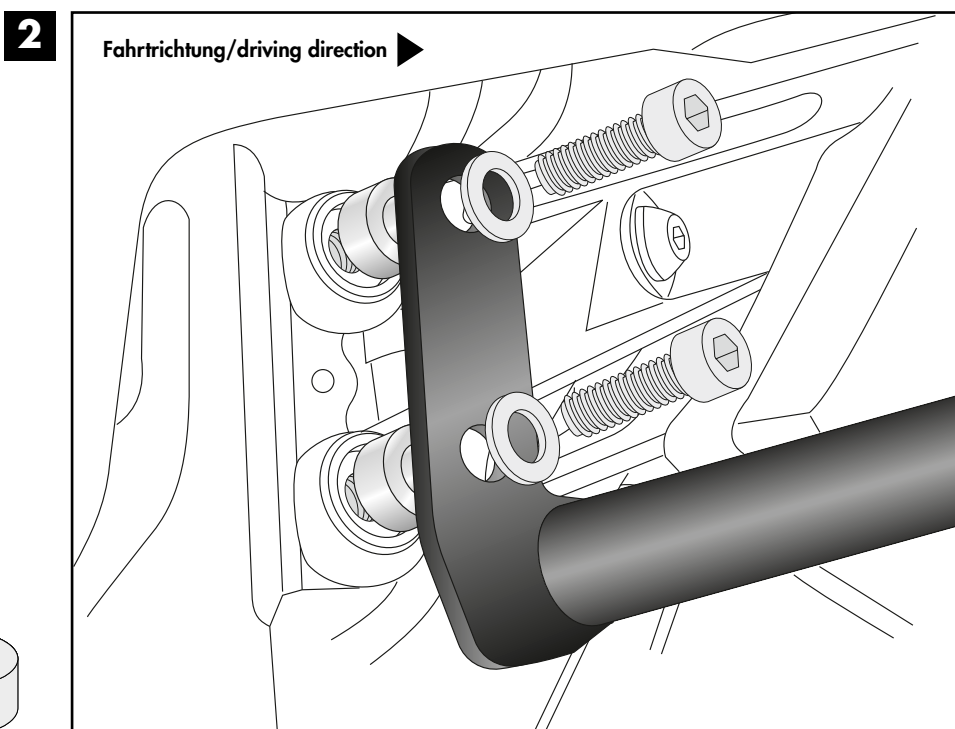
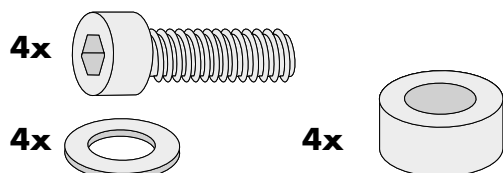

Montageanleitung / Installation Instruction

Montage Tankschutzbügel rechts/links vorne oben:

Am Halteadapter mit den Zylinderschrauben M8x25, U-Scheiben Ø8,4, selbstsichernden Muttern M8 sowie Abdeckkappen M8.

Fastening of the Tank guard right/left front top:

At the holding adapter with allen screws M8x25, washers Ø8,4, self-lock nuts M8 and cover caps M8.

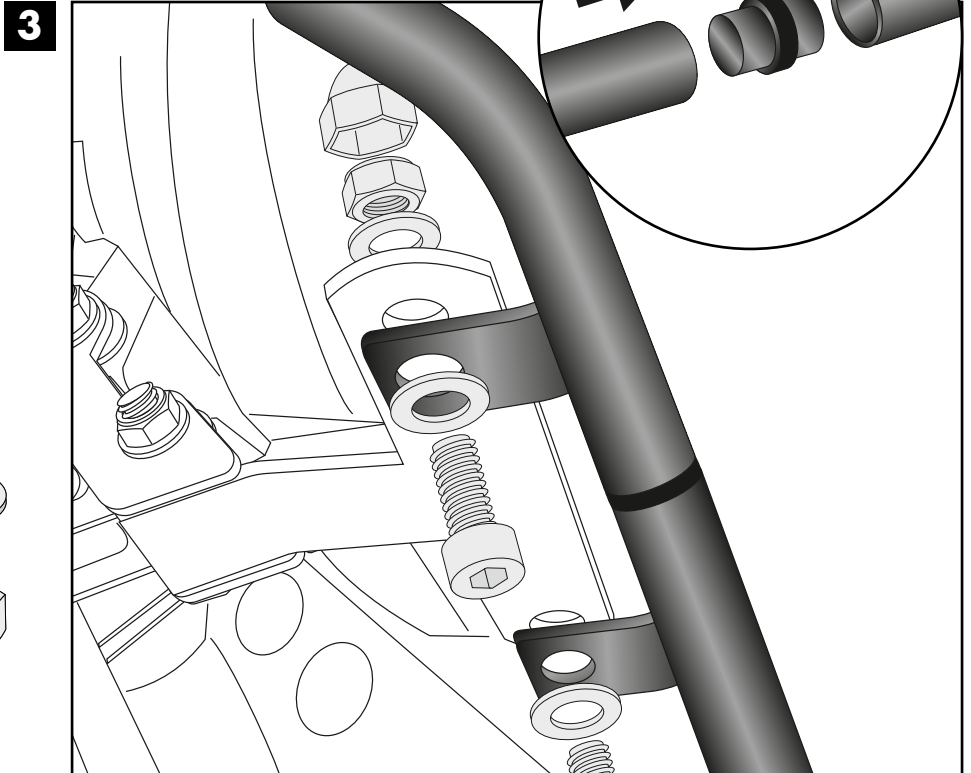
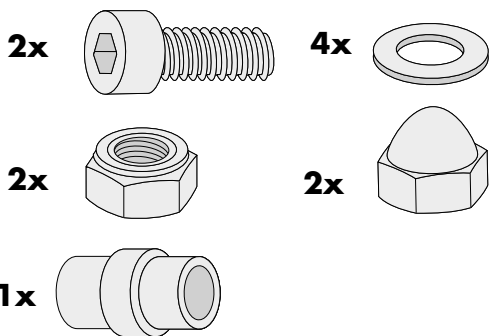

Schrauben erst nach dem endgültigen Ausrichten festziehen.
Tighten the screws only after final alignment.

Montage Tankschutzbügel unten rechts:

Mit der Zylinderschraube M6x65 und Karoseriescheibe Ø6,4xØ18.
Zwischen Lasche und Motorschutzplatte die Aludistanz Ø18xØ7x30 fügen.
Zwischen Aludistanz und Motorschutzplatte die Karoseriescheibe Ø6,4xØ20 fügen.

Fastening of the Tank guard bottom right:

With allen screw M6x65 and body washer Ø6,4xØ18.

Insert the alu spacer Ø18xØ7x30 between the bracket and the skid plate.

Insert the body washer Ø6,4xØ20 between the alu spacer and the skid plate.

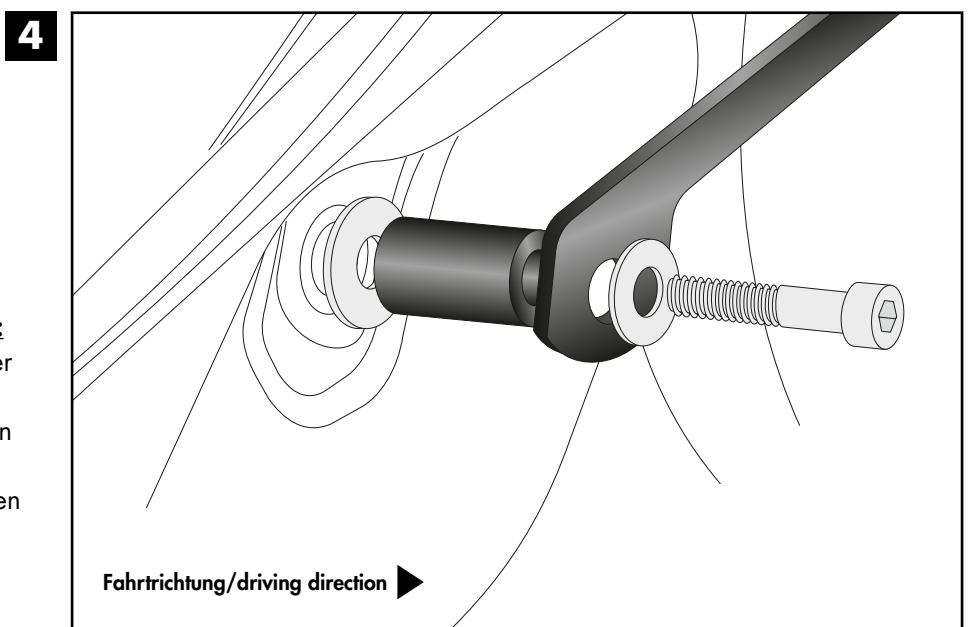
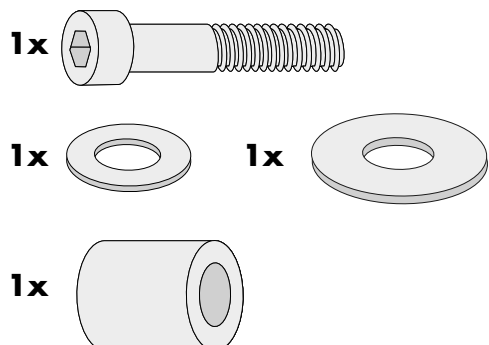

Montage Tankschutzbügel unten links:

Mit der Zylinderschraube M6x80 und Karoseriescheibe $\text{\O}6,4 \times \text{\O}18$. Zwischen Lasche und Motorschutzplatte die Aludistanz $\text{\O}18 \times \text{\O}7 \times 45$ fügen. Zwischen Aludistanz und Motorschutzplatte die Karoseriescheibe $\text{\O}6,4 \times \text{\O}20$ fügen.

5

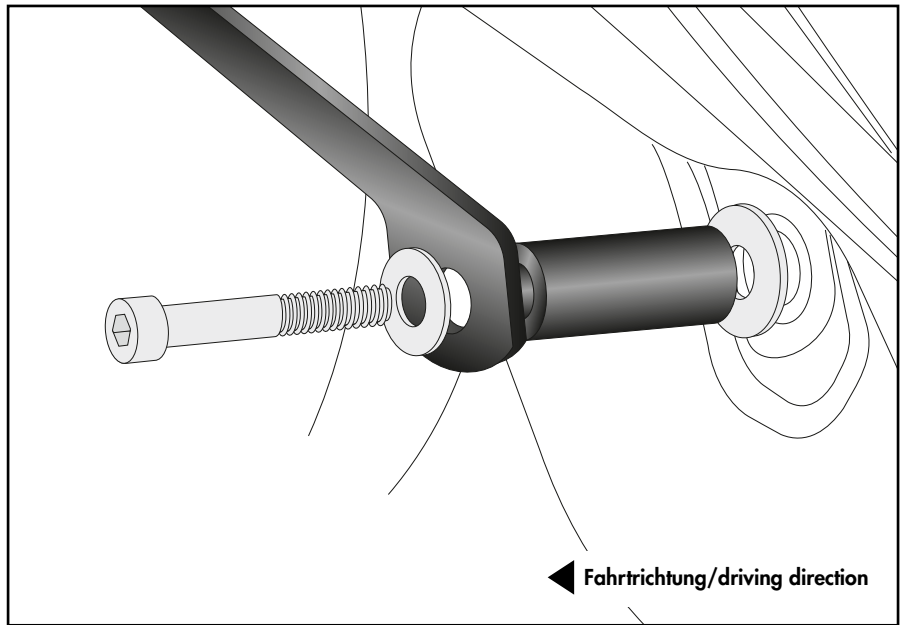

Fastening of the Tank guard bottom left:

With allen screw M6x80 and body washer $\text{\O}6,4 \times \text{\O}18$.

Insert the alu spacer $\text{\O}18 \times \text{\O}7 \times 45$ between the bracket and the skid plate.

Insert the body washer $\text{\O}6,4 \times \text{\O}20$ between the alu spacer and the skid plate.

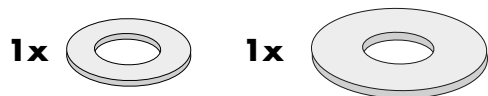

Montage Tankschutzbügel vorne unten:

Mit den Sechskantschrauben M6x16, Karoseriescheiben $\text{\O}6,4 \times \text{\O}18$ und selbstsichernden Muttern M6.

6

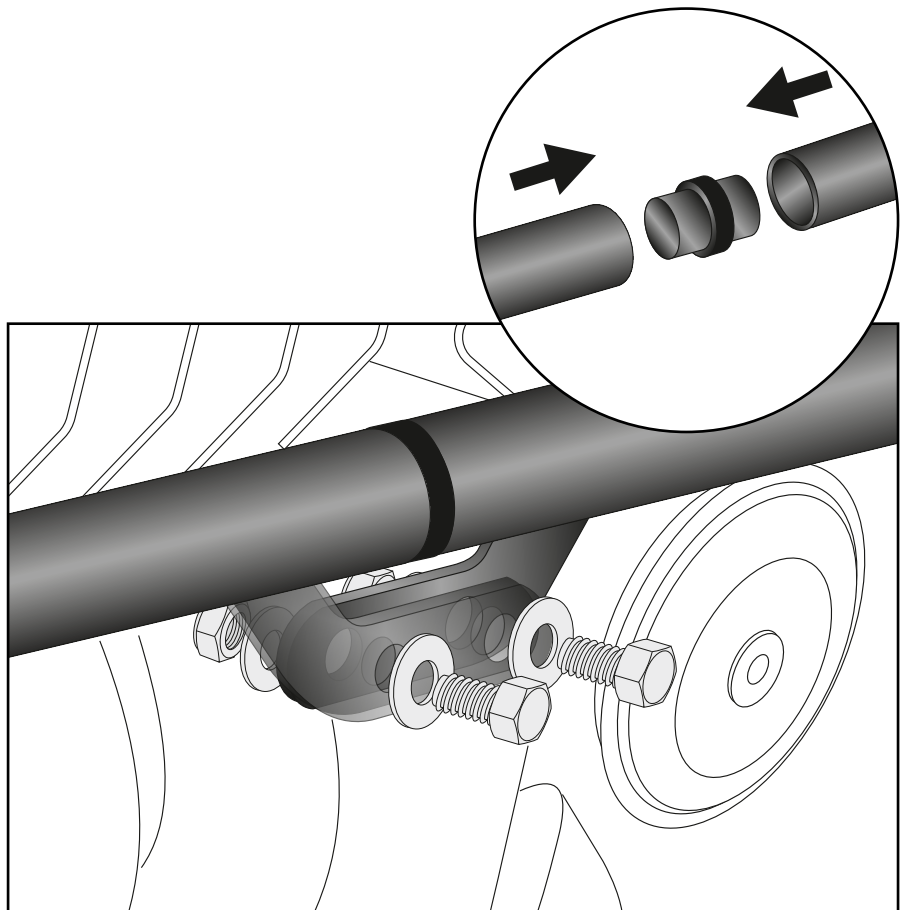

Fastening of the Tank guard front bottom:

With the hexagon screws M6x16, body washers $\text{\O}6,4 \times \text{\O}18$ and self-lock nuts M6.

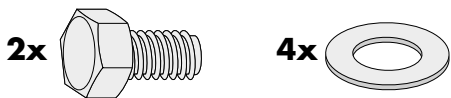

Achtung / Attention:

Nach der Montage alle Verschraubungen auf festen Sitz kontrollieren! Abgebaute Teile wieder montieren. Bitte beachten Sie unsere beigefügten Serviceinformationen.

Control all screw connections after the assembling for tightness! Reassemble the dismantled parts. Please notice our enclosed service information.

Weiteres Zubehör für dieses Modell auf www.hepco-becker.de / More accessories for this model see www.hepco-becker.de

HEPCO&BECKER GmbH | An der Steinmauer 6 | 66955 Pirmasens | Germany | Tel. +49 6331 1453100 | Fax: +49 6331 1453 120 | Mail: vertrieb@hepco-becker.de